



29.
6.5.2010

Ondaqua je pozorovací věž
na palisádě irokézského hradu

Oddílový časopis Kmene Mohawk
(4. chlapeckého skautského oddílu
Svazu skautů a skautek ČR
a 40. oddílu Bobří Stopy) Příbram

Vážení,

děkuji za zaslání výroční zprávy a za informace, které se týkají činnosti Kmene Mohawk. Cením si Vaší práce, při které se věnujete dětem. Pravidelně si čtu informace, které mi o Vaší činnosti posíláte. Líbí se mi pestrý program, který Kmen Mohawk svým členům nabízí. Jako kluk jsem také působil ve skautském oddílu. Jsem rád, že na naši tehdejší činnost nyní navazují noví skauti. Přiznám se, že bych chtěl být znovu mladý a vyrazit s Vámi za dalšími zážitky. Jenže to bohužel nejde. Proto Vám přeji do Vaší další činnosti hodně úspěchů. Členům Vašeho oddílu přeji, aby si užili další pěkné výlety a akce. A hlavně - aby jste se pokaždé všichni vrátili ve zdraví do svých domovů.

S pozdravem

Tesák

(MVDr. Josef Řihák
starosta města Příbram)

Nejbližší.

6.5. 20 10

Kmenová schůzka
16,30 až 18,30 h

13.5.2010

Klanovka

20.5.2010

Klanovka

16,30 až 18,30 h.

21 - 23.5.2010

Vikendová výprava

27.5. 2010

Klanovka

3.6. 2010

Kmenová schůzka
16,30 až 18,30 h



Kameny z Příbramska a Brna v Beskydech.

Opět po roce se pět kamenů z **Příbramska** ocitlo v Beskydech a staly se tak součástí památníku Ivančena. V kamenné mohyle je kámen z **Narysova, Dubna, Smolotel** a z nejbližšího okolí klubovny skautského oddílu **Mohawk**. Rovněž tak skautský oddíl **Stopaři**, z Brna dovezl své kameny na **Ivančenu**. Protože:

Na den připadající sv. Jiří, si skauti z celé České republiky a i ze zahraničí, připomínají položením kamenů na mohylu události, které se stali na sklonku druhé světové války. Mohyla Ivančena byla založena oddílovou radou 30. oddílu Junáka z Moravské Ostravy a to 6. Řijna 1946 na památku 18ti členů "Odboje slezských Junáků", který vedl se svými rovery Vladimír Čermák s Vladimírem Pachem, Milanem Rotterem, Quido Němcem, Ottou Kleinem, Zdeňkem Novákem, Vladimírem Bilkem, Janem Schindlerem a dalšími, kteří je účinně podporovali. Těchto 18 členů OSJ bylo v dubnových dnech, především však 24. Dubna ve svátek všech skautů na světě, popraveno členy ostravského gestapa na starém židovském hřbitově v polském Těšíně.

A tak se bratři ze **Svazu skautů a skautek ČR** ze 4. oddílu **Mohawk**, přidali v sobotu 24. Dubna k dalším skoro 3000 skautům a skautek z různých skautských organizací. Spolu s nimi vystoupal k mohyle i spřátelený 92. oddíl **Stopaři** z organizace **Skaut – Český skauting A.B.S.**, z Brna.

Páťa, Fík, Plavčík, Títton a Atana z kmene **Mohawk** odjíždějí v pátek 23. Dubna, do Hranic na Moravě v časných ranních hodinách. **Stopaři** přijeli až v podvečer. Sobotní výstup na **Ivančenu** byl pro mnohé malé účastníky docela náročný, avšak zážitky vše vyváží. Po položení kamenů k mohyle a dost rychlém sestupu na vlak, následoval drobný odpočinek ve Valašském Meziříčí.

Soutěž v podobě sbírání víček se zprávou byla vítaným zpestřením. Návrat do domečku v Hranicích byl již v podvečer. Společný večer při karimatkových hrách zakončil sobotní den.

V závěru víkendu přišel návrh na setkání obou skautských organizací u mohyly **Ivančena** mimo termín konání oficiálního výstupu. Neděle byla věnována prohlídce města Hranice a přípravám na návrat do svých měst. **Mohawkové do Příbrami a Stopaři do Brna.**

Cesta skautského oddílu **Mohawk** na Ivančenu, byla z části uskutečněna za podpory **MěÚ Příbram.**

Atana

Video odkaz-Ivančena 2010 : <http://www.tvportaly.cz/beskydy/>

**Bodování měsíc :
Měsíce Zelené trávy 2010 (Duben)**

Bratr.	1.4.	8.4.	10.4.	15.4.	22.4.	23 – 25.4.	29.4.	Příspěvek body	Celkem.	Pořadí.	Docházka. %	Šlechtický titul.
Plavčík	20	21	46	10	23	25	47	30	222	1	100%	Skřítek Dřevař Plamínek
Neználek	0	0	0	0	0	0	0	0	0		0	
Páťa	10	13	49	10	25	26	25	30	188	3	100%	Skřítek
Fík	10	34	62	10	23	32	30	30	201	2	100%	Skřítek Dřevař
Titton	10	12	45	10	27	33	39		196	4	100%	Skřítek



Od E.TH.SETONA

Pak matka říkávala : „Ted', děti, do postele, a nezapomeňte na své modlitby.“ Ano, zase nové, s jinou kapitolou z bible, než jsme se odvážili svěřiti se polštářům.

Je-li kdo nasycován nějakým názorem nebo naukou dnem i nocí, rok za rokem, rodiči neposkvrněného charakteru a opravdovosti, jest jisto, že musí býti jimi nasáknut, barva trochu přece vždy chytí. A v nejednom z mých devíti bratrů se tak stalo. Já nevěřil, že každá prostá přirozená věc, kterou jsem potřeboval dělati, byla špatná, já jsem neměl rád den Sabbathu, jenž byl učiněn strašným pekelným ohněm citátů a kázání. Neviděl jsem nic nesprávného v tom, když jsem šel dívat se na ptáčky a květiny o Sabbathu, o nic více než jiný den.

Úryvek z knížky DUCH LESA



PRÁTELE A KAMARÁDI

My následovníci legendárního pražského oddílu Neskenon (na moravském území), který byl pro nás a mnohé velkým vzorem... si Vás dovolujeme pozvat na náš již 80. jubilejní sněm. Můžete přisednout a prožít atmosféru boje o Agitanovo roucho, zapojit se do boje o titul Muže sněmu, sledovat sliby nových bojovníků, na vlastní oči vidět udílení šavanských orlich per a mnoho dalších pro Vás neznámých obřadů a soutěží. Cesta lesní moudrosti v podání neskenonského typu se vám otevře právě zde ☺

Sněm se uskuteční v sobotu 12. června 2010 nedaleko Zábřehu na místě zvaném Skalka

Jsi zván Ty a případně dva tvoji kamarádi z oddílu. Věříme, že jsme Tě pozváním potěšili a pokud by jsi se chtěl sněmu účastnit napiš nám na kontaktní adresu šamana.

mickinikwa@seznam.cz
TEL: 773640264

Rádi bychom, aby jste svůj zájem a účast potvrdili do 14 dní a rádi odpovíme na Vaše dotazy.

**Za kmen Shawnee Zábřeh
RADA ORLICH PER**

Zprávy z lože SKŘÍTKŮ.

V uplynulém měsíci Zelené trávy se bratři z klanu Žlutého vlka, snažily získat – vybojovat co nejvíce Totolanů. Na poslední klanovce dosáhl bratr **Plavčík šlechtického titulu PLAMÍNEK**. Ten mu bude slavnostně předán na kmenové schůzce šestého dne měsíce Kdy linají koně. Zde přinášíme přehled doposud získaných Totolanů – korálků.

Plavčík 60 Totolanů.

Fík 45 Totolanů.

Páťa 33 Totolanů.

Titton 31 Totolanů.

Neználek 17 Totolanů.

Asi nejtěžším Totolanem ke splnění je – mlčení. Být zticha po celou hodinu, či tři nebo dokonce šest hodin, je už opravdový výkon pro osmiletého brášku.

Šlechtické tituly :

Skřítek za 20 Totolanů

Dřevař za 40 Totolanů

Plamínek za 60 Totolanů

Strážce ohně za 80 Totolanů



Staň se i ty členem kmene MOHAWK a proživej netradiční výpravu, zažij alespoň jednou na vlastní kůži hry a činnost kmene Mohawků.

Kdo vede Mohawky? Kde hledat další informace?

Kam mám přijít?

Náčelník kmene: Vítězslav Čermák - Atana

mobil : 605 483 904 / e-mail :

ducer@volny.cz

Zástupce - degandavida: František Máška - Kanyatara

mobil : 774 914 200 / e-mail :

kanyatara@gmail.com

WEBY :

www.mohawkovne.unas.cz/

www.lh.jezekvita.blog.cz/ / www.iklubovna.cz

/ www.pribram.cz / www.svazskautu.cz

Klubovna, schůzky :

Charvátova ulice (nedaleko nemocnice ve staré Příbrami, od vchodu vlevo, chata v zahradě MŠ)

Vždy každý čtvrtek od 16,30 hodin do 18,30 hodin.

Pro chlapce od 7 let do 14 let věku.

PŘÍBRAMSKÝ deník

Kameny z Příbramska zavítaly do Beskyd na Ivančenu



Ondaqua - občasník kmene Mohawk, vydáno 6.5.2010, redakce: V.Čermák, Milínská 114/III, Příbram, 26101, e-mail : ducer@volny.cz // mobil : 605 483 904

Letní tábor kmene Mohawk s kmenem Shawnee Zábřeh.

Pár věcí a potřeb pro tento letní tábor je vždy potřeba udělat - vytvořit.

17. INDIÁNSKÝ ODĚV

kapitola i pro ty, kteří nemají týpi; indiánský oděv je jednoduchý a praktický

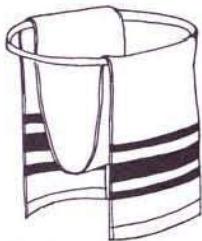

Obr. 60 Bederní pás

Táboření v týpi je - jak už bylo několikrát zmíněno - osobitým životním stylem a plnému prožití jeho atmosféry pomůže i indiánské oblečení. Stačí **jednoduché** (to zdůrazňují), vyrobené vlastní rukou a pokud možno z přírodních materiálů - a efekt je obrovský. Jistě, můžeme se obklopit hromadou indiánských věcí vyšívaných odshora až dolů korálky (dnešní doba nám to umožňuje), ale byla by to jen další forma konzumu. Ne nadarmo všichni velcí lidé tohoto světa říkali, že v jednoduchosti je krása.

Bederní pás

Nejjednodušším kusem oděvu pro teplé letní dny je bederní pás, který byl rovněž základní a často jedinou částí oděvu mužů mnoha indiánských kmenů. Je to pouhý pás pevné látky nebo měkké kůže - obdélník šíře 25 až 30 cm a délky 120 až 160 cm (obr. 60). Látkové pásy mívali Indiáni v základní, pokud možno ne křiklavé barvě (červené, zelené, modré, černé). Můžeme použít i vkusné proužky nebo kostky. Šijeme z těžšího flanelu, flauše, plátna nebo z jiné vhodné látky. Okraje pak mohou být obšity tkalounem stejné nebo jiné barvy než látky. Pás se přichytí řemínkem, látkovým páskem či opaskem kolem boků.

Legíny

Legíny byly spolu s bederním pásem nejčastějším oděvem indiánských mužů. Tvoří je dvě samostatné nohavice sešité z obdélníků kůže nebo látky a přivázané tkaničkami k opasku, který drží bederní pás. Základní střih legín je na obr. 61. Tvoří ho obdélník, který se přeloží a sešije se podle rozměru nohy.

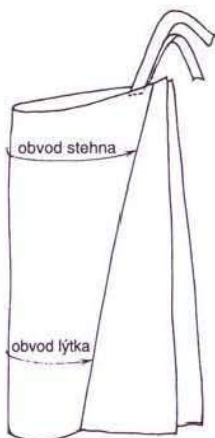

Obr. 61 Základní střih legín

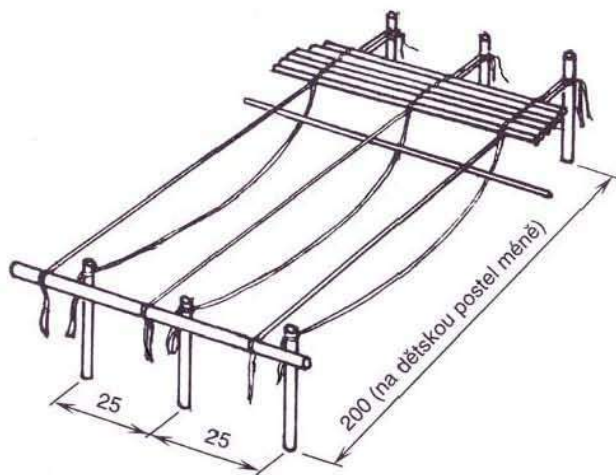

Stav na proutkovou postel

Dědečkova bedna - vojenský kufr jenž naši dědečkové coby vojáci, používali ještě za dob Rakouska Uherska. V ní budou mít naši bratři uloženo šatstvo a další drobnosti. Vojenský kufr lze nahradit jinou vhodnou dřevěnou bednou s víkem.

Rozměry : 80 cm x 40 cm x 30 cm

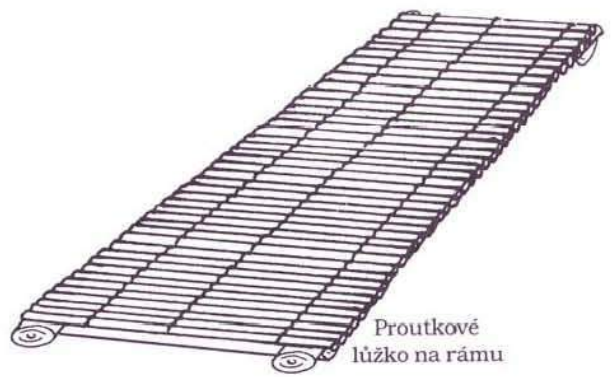

Proutkové lůžko na rámu

Košile z látky

Látka na košili i na další výrobky mohla mít například vzor se širokými nebo úzkými proužky jedné barvy (modrá, červená, zelená, černá, žlutá apod.), modrotisk s drobnými kytičkami, kytičkované nebo puntikované vzorky v jedné nebo více barvách (viz obr. 68 na str. 97). Používaly se i látky jednobarevné ve všech základních barvách, ale spíše v barvách tmavších.

Střihů existovalo více druhů; nejjednodušší střih tvořily tři obdélníky - na tělo a na dva rukávy (obr. 65 a). Tento střih se dá použít na košili z látky i kůže. Látková košile může být hladká nebo s nabíranými rukávy na ramenech a manžetami. K zapínání indiánských košilí novějšího střihu se používají perleťové knoflíky. Takové košile mohou mít i malý límeček - „stojáček“ (obr. 65 b).

Největším omylem zájemců o indiánské obleky bývá imitace kůže látkou nebo zdobení záclonovými trásněmi. Ani to nevypadá hezky, ani to není indiánské. Opět připomínáme - v jednoduchosti je krása!

Kožená (válečná) košile

Tuto košili nosili zejména starší muži kmene, ale pouze při slavnostních příležitostech. Kožená košile může být jednoduchá, zdobená rozstřiháním krajů rukávů a spodního okraje, nebo může mít rukávy sešité jen řemínky (obr. 66 a). Složitější zdobení košile vzniká tím, že se kůže nezastřihává a část kůže přesahující střih se rozstřihá na trásně (obr. 66 b).

Válečné košile se zdobily pásy, vyšívanými korálky či ursoními ostny. Velice časté a oblíbené byly malované vzory či zdobení ve tvaru rozet na hrudi a zádech. Na rukávech někdy vlály žině, skalpy nebo kožešinky z hranostaje.

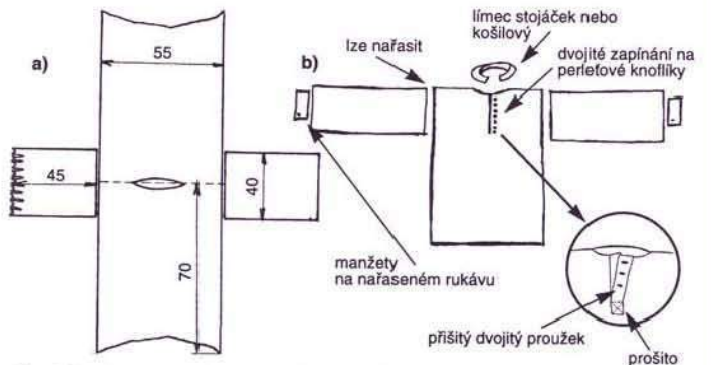

Obr. 65 Střihy látkové košile: a) jednoduchý, b) novější složitější

Kapsář do týpka bude nedílnou součástí vybavení týpi. Který se pověsí na laining mezi tyče týpi a do jeho kapsiček se vyskládají osobní věci.

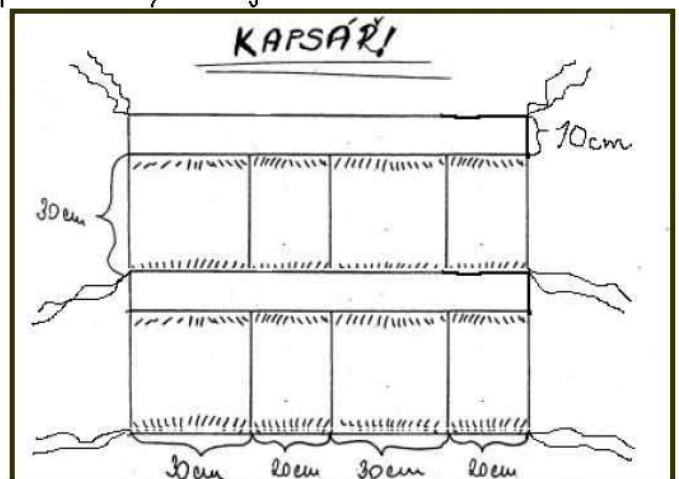

Z druhé strany zeměkoule.



CUB SCOUTING - Mladí skauti

Deset bodů Cub Scoutingu se týkají všeho, co děláme. Od chlapce, který se připojí jako Tiger Cub a úzce spolupracuje se svým partnerem pro dospělé, pro Bobcat, kteří se učí slib a zákon z knih, aby Wolf a Bear, se stali lepšími, aby Webelos Scout se sám připravoval, aby se stal Boy Scout. Vedoucí, rodiče, a společenské organizace pomáhají klukům v dosažení cílů:

- Vývoj charakteru
- Duchovní růst
- Dobrý občanství
- Sportovního ducha a Fitness
- Rodina porozumění
- Uctivý vztahy
- Osobní úspěch
- Přátelský servis
- Zábavy a dobrodružství
- Příprava pro skautů

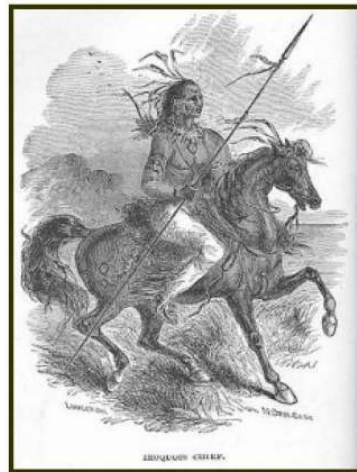

Mohawk je volným překladem slova „lidská bytost“. **Mohawkové** patřili k irokézské jazykové skupině. Patřili k nejvýchodněji usazenému kmenu Ligy Irokézů. V Lize měli **Mohawkové** devět zástupců – za každý klan tři (Vlk, Medvěd a Želva) **Mohawkové** žili polo usedlým způsobem v údolí řeky **Mohawk**. Obývali tradiční dlouhé domy a zbývali se zemědělstvím, lovem a rybařením – podle sezóny. Každá vesnice byla řízena radou náčelníků. S Evropany se **Mohawkové** poprvé setkali v roce 1609, a to v bitvě z francouzskou objevitelskou výpravou vedenou Samuelem de Champlain. Posléze navázali přátelské a obchodní svazky s Holanďany, od kterých nakupovali hlavně střelné zbraně. Ale jejich největším spojencem byli bezesporu Britové, se kterými i společně válčili jak proti Francouzům, tak později proti Američanům. Jak už bylo řečeno, vydali se **Mohawkové** po americké revoluci na sever do Kanady, kde se jich mnoho usadilo. Kolem pěti tisíc lidí obývá rezervace Brantford a Bay of Quinte v Ontariu. Zabývají se hlavně zemědělstvím, ale také pracují na stavbách (jsou známí tím, že ve výškách netrpí závratěmi) Další dvě rezervace jsou v USA, a to Franklin a Saint Lawrence v hrabství New York State. Sčítání lidu ve Spojených státech v roce 1990 podalo zprávu o počtu 15 490 **Mohawků**.



Není tomu tak dalece kdy bratr Ivan Hiawatha Makásek, vydal svou další knihu.
TOTEMY A INDIÁNI SEVEROZÁPADNÍHO POBŘEŽÍ PACIFIKU

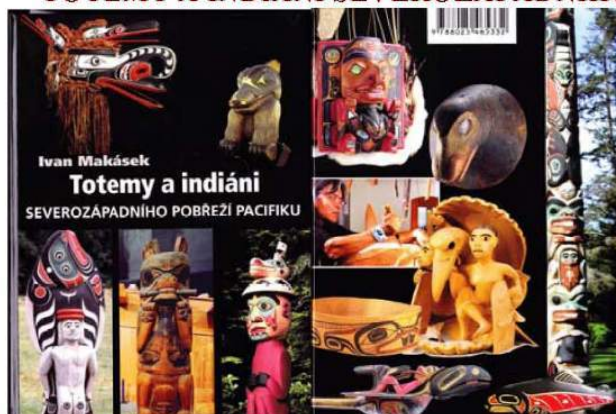

Kniha popisuje a zobrazuje, život tvůrců - stavitelů Totemů a jejich národů. Jedná se o etnografický materiál s velkým množstvím fotografií a kreseb. Vřele doporučuji k přečtení.